

Hexaline Wärmetauscher

Wärmetechnische Auslegung

Maßgeschneiderte Produktlösungen für Ihre individuelle Heiz- oder Kühlaufgaben:

- Rohr in Rohr-Wärmetauscher
- Multitube-Wärmetauscher
- U-Rohre mit herausnehmbarem Bündel
- Bauformen mit Gefälle zur Restentleerbarkeit.

Gerne bieten wir Ihnen auch Isolierung, Kompensatoren, Entlüftung, oder Entleerung des Heizmantels oder berechnen Statik etc.

Designs Multitube-Wärmetauscher

	Energy& Environmental	Food & Beverage	Healthcare
Design	komplett verschweißt	mit abnehmba- ren Köpfen	Double-tube sheet (DTS)
Innere Oberflächen	Matt gebeizt	Ra < 0.8 / SN 1.6 µm (nach EN 10357) geschliffen /gebürstet	e-poliert / Ra ≤ 0.38 µm (nach EN 10216-5)
Material produkt- berührt	1.4404/ 1.4571, andere bspw. Hastelloy auf Anfrage	1.4404/ 1.4571	1.4404/1.4435, optional mit begrenztem dFerrit Gehalt
Anschlüsse N1& N2	V-Flansch EN 10921/11	Clamp DIN 32676	Aseptik Anschlüsse DIN11864

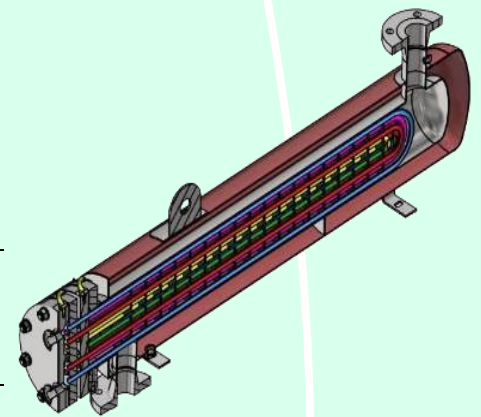
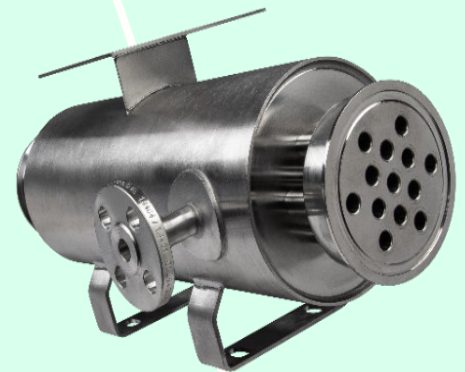

Hexaline Wärmetauscher

Totraum-reduzierter DTS-Wärmetauscher in Pharma-Design

Spezieller aseptischer Clamp-Kopf mit Lochplatte und aseptischem O-Ring - Viton FEP beschichtet, mit FDA & USP Class VI

Skid-Design

Skids mit Doppelrohrwärmetauschern - auch das können wir für Sie möglich machen.

Druckkomponenten aus Edelstahl

Standard -- entworfen und berechnet nach AD2000 DGRL 2014/68/EU Modul A bis H/H1

Unsere Wärmetauscher können aber auch mit folgenden Abnahmen oder Zulassungen geliefert werden:

-  DGRL 2014/68/EU Modul A bis H/H1 - Europäische Druckgeräterichtlinie
-  ASME - ASME Sec. VIII Div. 1U-Stempel, UM-Stempel und R-Stempel. Für den Export in die USA und weitere 100 Länder weltweit
-  SELO-Lizenz - Zulassungsverfahren der chinesischen Behörde für Druckbehälter.
-  CRN - kanadische Registrierung
-  KEA - Südkoreanische Energieagentur
-  JIS - Die Japanese Industrial Standards bestimmen die Standards, die in Japan eingesetzt werden.

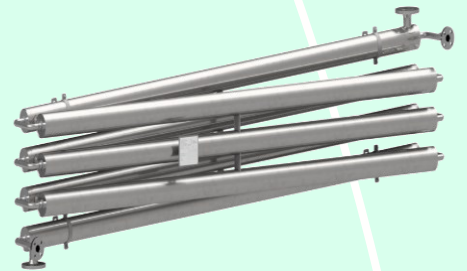
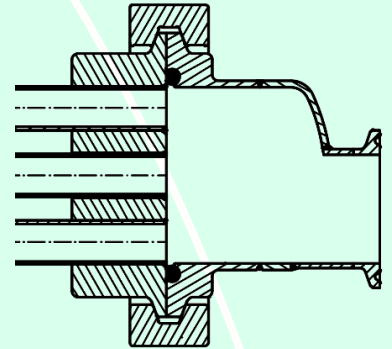

 Ein Unternehmen der
GESCO-Gruppe

Sommer & Strassburger GmbH
Gewerbestraße 32
75015 Bretten - Gölshausen

Tel.: +49 (0) 72 52 / 93 95 - 0

E-Mail: info@sus-bretten.de

www.sus-bretten.de

